

BUILDER ELEM

ZI, 32 RUE ARISTIDE BERGES 31270 CUGNAUX, FRANCE

Tel : +33 (0)534.502.502

Fax : +33 (0)534.502.503

www.builder-elem.com

TCK
GARDEN
MANUEL D'UTILISATION

TRONÇONNEUSE THERMIQUE
TRT4645



BUILDER ELEM

ZI, 32 RUE ARISTIDE BERGES 31270 CUGNAUX, FRANCE

Tel : +33 (0)534.502.502

Fax : +33 (0)534.502.503

www.builder-elem.com

SOMMAIRE

MESSAGE DE SECURITE.....	3
DESCRIPTIF DE LA TRONÇONNEUSE THERMIQUE MG 4600.....	8
CARACTERISTIQUES TECHNIQUES.....	9
DEBALLAGE.....	10
MONTAGE.....	10
FONCTIONNEMENT.....	12
REMISAGE ET TRANSPORT	18
MAINTENANCE.....	19
VUE ECLATEE DE LA TRONÇONNEUSE THERMIQUE MG 4600.....	24
LISTE DES PIECES DE LA TRONÇONNEUSE THERMIQUE MG 4600....	25
GARANTIE.....	27
CERTIFICAT CE.....	28

BUILDER ELEM

ZI, 32 RUE ARISTIDE BERGES 31270 CUGNAUX, FRANCE

Tel : +33 (0)534.502.502

Fax : +33 (0)534.502.503

www.builder-elem.com

Cette tronçonneuse thermique a été conçue et fabriquée conformément aux strictes normes de fiabilité, de simplicité d'emploi et de sécurité d'utilisation. C'est un appareil robuste, correctement entretenu, il fonctionnera durant des années sans problème. Nous vous remercions d'avoir acheté ce produit.

Nous attirons votre attention sur le fait que la tronçonneuse peut également s'appeler : SCIE A CHAINE

CONSERVER CE MANUEL POUR FUTURE REFERENCE

SECURITE

AVERTISSEMENT !



Ne pas essayer d'utiliser cette tronçonneuse thermique avant d'avoir soigneusement lu et bien compris toutes les instructions, et règles de sécurité contenues dans ce manuel.

Le non respect de ces informations peut entraîner un accident tel qu'un incendie ou un choc électrique entraînant des blessures graves. Conserver le manuel d'utilisations et le consulter fréquemment, afin d'assurer le maintien de la sécurité et de pouvoir instruire les autres utilisateurs éventuels.

LIRE AVEC SOIN TOUTES LES INSTRUCTIONS AVANT UTILISATION

SYMBOLES

La plaque signalétique de votre outil peut comporter certains symboles. Ils représentent des informations importantes concernant le produit ou des instructions d'utilisation. Une interprétation correcte de ces symboles permettra d'utiliser l'appareil plus efficacement et de réduire les risques.

-  Un texte précédé par le mot **DANGER** contient des informations très importantes pour la sécurité des biens et des personnes et qui non respectés pourraient provoquer des incidents très graves
- Un texte précédé par le mot **ATTENTION** contient des informations importantes qui, si elles ne sont pas respectées, peuvent provoquer des dommages à votre matériel.
-  Lire attentivement le manuel d'utilisations de la machine avant toute utilisation afin de prévenir les risques d'incidents graves.



BUILDER ELEM

ZI, 32 RUE ARISTIDE BERGES 31270 CUGNAUX, FRANCE

Tel : +33 (0)534.502.502

Fax : +33 (0)534.502.503

www.builder-elem.com

-  Porter des lunettes de protection pour les yeux ainsi qu'un casque anti-bruit durant toute utilisation de la machine.
-   Utiliser des chaussures de sécurité, des vêtements ajustés, et des gants.

BUILDER ELEM

ZI, 32 RUE ARISTIDE BERGES 31270 CUGNAUX, FRANCE





Tel : +33 (0)534.502.502

Fax : +33 (0)534.502.503

www.builder-elem.com

IMPORTANT !

Pour une utilisation plus sûre, certains symboles sont gravés en relief sur cette machine, il est important de les reconnaître et apprendre leur signification et de bien les suivre afin ne pas commettre d'erreurs d'utilisation.

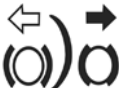
SYMBOLES	EXPLICATIONS
	Réservoir du carburant pour " un mélange 2 temps"
	Réservoir pour le lubrifiant de la chaîne.
	Interrupteur d'allumage en position « O » le moteur stoppe immédiatement.
	Démarrage du moteur. Tirer le levier du starter. La flèche permet 2 positions. Position STARTER – pour démarrer le moteur à froid Position RUN – position normale de fonctionnement.
<p>H</p> <p>L</p> <p>T</p>	La vis de réglage "H" permet le réglage du haut régime moteur. La vis de réglage "L" permet le réglage des bas régimes et de la phase d'accélération. La vis de réglage à gauche du repère "T" permet d'ajuster le ralenti
	Signale la position du frein de chaîne (flèche blanche) qui est la position normale de travail et (flèche noire) frein de chaîne activé

BUILDER ELEM

ZI, 32 RUE ARISTIDE BERGES 31270 CUGNAUX, FRANCE

Tel : +33 (0)534.502.502

Fax : +33 (0)534.502.503

www.builder-elem.com

UTILISATION DU MATERIEL EN TOUTE SECURITE

APPRENEZ A CONNAITRE VOTRE MACHINE !

Les conseils d'utilisation et de sécurité décrits dans ce manuel sont destinés à vous aider dans l'utilisation de votre matériel pour que vous puissiez en faire le meilleur usage mais également pour protéger l'utilisateur et les tiers personnes ainsi que votre environnement. Toutefois, ces conseils ne sauraient en aucun cas remplacer les normes et/ou les différentes lois en vigueur dans votre pays.

1. LA SÉCURITÉ POUR L'UTILISATION D' UN APPAREIL A MOTEUR THERMIQUE

A. INFORMATION SECURITE

- Comprendre le fonctionnement de toutes les commandes et à apprendre comment éteindre le moteur rapidement en cas d'urgence est indispensable avant d'utiliser cet appareil. S'assurer que l'utilisateur est informé concernant toutes les spécificités d'utilisation.
- Le moteur et son pot d'échappement (silencieux) sont très chauds pendant le fonctionnement de l'appareil. Il est donc essentiel de ne pas les toucher pendant son fonctionnement. Tenir les matières inflammables à l'écart et ne rien placer sur le moteur pendant le fonctionnement.
- Ne jamais fumer pendant l'utilisation de l'outil, et durant le remplissage du réservoir.
- Ce produit est exclusivement réservé à une utilisation extérieure et/ ou dans un endroit fortement ventilé.
- Le moteur est muni d'un pare étincelles sur la sortie du silencieux d'échappement. Il est interdit d'utiliser cet appareil sans cet accessoire, ou avec un accessoire en mauvais état.
- Ne pas effectuer de modifications sur ce matériel car cela peut mettre en cause la sécurité de l'utilisateur ainsi que celle des autres personnes.
- Ne pas permettre à des enfants ou à des animaux de se trouver dans la zone de fonctionnement de l'appareil.
- Ne pas utiliser de téléphone ou équipement électronique lorsque l'on effectue le remplissage du réservoir d'essence.
- Ne pas utiliser de téléphone lorsque l'on utilise l'appareil afin d'éviter toutes fautes d'inattention

B. ECHAPEMENT CHAUD

- Ne pas travailler avec l'appareil dans un local restreint, car les gaz d'échappement contiennent de l'oxyde de carbone très toxique pour l'être humain. Vérifier que l'aération de la zone de travail est suffisante.
- Les gaz d'échappement du moteur contiennent du monoxyde de carbone toxique. Ne jamais faire fonctionner l'appareil sans ventilation appropriée et jamais dans un local insuffisamment ventilé.
- L'échappement devient extrêmement chaud durant le fonctionnement du moteur et restera chaud durant un moment après l'arrêt du moteur. Attention de ne pas toucher l'échappement pendant qu'il est chaud. Laisser le moteur refroidir complètement avant d'effectuer un remisage.

C. REPLISSAGE DU RESERVOIR

Etre particulièrement attentif lors de la manipulation du combustible. L'essence est inflammable et les vapeurs explosives.

Suivre attentivement les points suivants :

BUILDER ELEM

ZI, 32 RUE ARISTIDE BERGES 31270 CUGNAUX, FRANCE

Tel : +33 (0)534.502.502

Fax : +33 (0)534.502.503

www.builder-elem.com

- Ne pas retirer le bouchon du mélange essence/huile et ne pas rajouter de mélange si la machine est en marche. Arrêter le moteur et laisser refroidir les gaz d'échappement avant de refaire le plein.
- Ne pas remplir le réservoir dans un lieu fermé.
- Ne pas fumer lors du remplissage du réservoir.
- Ne pas faire le plein ou remiser la machine près d'objets qui puissent prendre feu.
- Ne pas mettre l'appareil en route si du mélange combustible essence/huile s'est renversé. Nettoyer tout le liquide répandu et aérer la machine avant la mise en marche. Et démarrer l'appareil au moins à 3 mètre du lieu de remplissage.
- Vérifier que le bouchon du combustible est bien fermé avant l'utilisation.
- Si le réservoir du mélange combustible essence/huile nécessite d'être vidangé, l'action doit être effectuée dans un lieu ouvert.

D. LE MONOXYDE DE CARBONE

Les gaz d'échappement contiennent de l'oxyde de carbone très toxique pour l'être humain. Vérifier que l'aération de la zone de travail est suffisante, ne jamais faire tourner le moteur dans un garage fermé ou un endroit confiné.

2. UTILISATION EN TOUTE SECURITE DE LA TRONÇONNEUSE

1. Ne jamais fumer pendant l'utilisation de l'outil, et durant le remplissage du réservoir.
2. Ne pas utiliser cette machine si vous êtes fatigué, sous l'influence d'alcool, de médicaments ou de drogues.
3. Toujours faire attention, lorsque l'on manipule le carburant, bien nettoyer les débordements et ne jamais démarrer le moteur à moins de 3 m du lieu de remplissage.
 - a) Eviter toute source d'étincelles ou de flammes (cigarettes ou tous travaux pouvant provoquer des étincelles) dans les zones où l'on prépare le mélange de carburant et où on le stocke
 - b) Ne jamais fumer en préparant le mélange ou pendant l'utilisation de la tronçonneuse.
4. Eloigner toute personne lors du démarrage de l'appareil et pendant la coupe. Maintenir les passants, enfants et animaux loin de la zone de travail, au minimum à 10 m de l'utilisateur
5. Ne jamais commencer la coupe sans avoir une zone de travail bien dégagée, les pieds assurés et une trajectoire de repli bien repérée depuis l'arbre qui tombe.
6. Toujours bien tenir la tronçonneuse avec les 2 mains lorsque le moteur est en marche. Assurer un maintien ferme avec le pouce et les doigts autour du guidon et des poignées.
7. Maintenir toutes les parties du corps loin de la chaîne lorsque le moteur est allumé.
8. Avant de démarrer la machine, s'assurer que la chaîne soit libre de tout contact.
9. Toujours transporter la tronçonneuse moteur éteint, le guide chaîne vers l'arrière, et le pot d'échappement loin du corps.
10. Inspecter toujours la tronçonneuse avant tout usage, pour repérer les pièces usées, manquantes ou endommagées, ne jamais utiliser une tronçonneuse, abîmée, mal réglée ou assemblée

BUILDER ELEM

ZI, 32 RUE ARISTIDE BERGES 31270 CUGNAUX, FRANCE

Tel : +33 (0)534.502.502

Fax : +33 (0)534.502.503

www.builder-elem.com

partiellement ou incorrectement. S'assurer que la chaîne s'arrête bien, lorsque l'on relâche la gâchette d'accélérateur.

11. Eteindre toujours le moteur avant de poser la machine au sol.
12. Redoubler de précautions si l'on coupe des arbustes ou des branchages, car toute matière flexible risque d'être accrochée par la chaîne et projetée vers l'utilisateur au risque de le déséquilibrer.
13. Si l'on coupe une branche en tension être attentif au risque de rebond, toujours à craindre lorsque on libère les fibres de bois en tension.
14. Ne jamais couper avec un vent violent, du mauvais temps, une mauvaise visibilité, ou des températures trop basses ou trop élevées. toujours vérifier si l'arbre ne possède pas de branches mortes susceptibles de se détacher pendant la coupe.
15. Maintenir les poignées sèches propres et sans dépôt d'huile ou de carburant.
16. Ne jamais utiliser la tronçonneuse en haut d'un arbre sans avoir reçu un entraînement approprié pour cela.
17. Faire attention au rebond. Le rebond est un mouvement intempestif de la tronçonneuse vers le haut qui se produit quand la chaîne en mouvement entre en contact avec un objet. Le rebond peut provoquer une perte de contrôle dangereuse de la tronçonneuse.
18. Lors du transport de la tronçonneuse vérifier que le fourreau de protection de la chaîne soit bien en place.

3. SECURITE PRECAUTIONS CONTRE LE REBOND

ATTENTION !

Un **REBOND** peut se produire lorsque le NEZ ou BOUT du guide-chaîne touche un objet, ou lorsque le bois se referme et pince la chaîne coupante dans la coupe.

Le contact du bout de NEZ ou BOUT du guide-chaîne, dans certains cas, peut causer une réaction de retour très rapide, en projetant le guide-chaîne vers le haut et vers l'arrière en direction de l'utilisateur.

Le PINCEMENT de la chaîne le long du BAS du guide-chaîne peut TIRER la scie vers l'avant en direction inverse de l'utilisateur. Le PINCEMENT de la chaîne le long du HAUT du guide-chaîne peut REPOUSSER la scie rapidement vers l'arrière en direction de l'utilisateur.

Toutes ces réactions peuvent provoquer des pertes de contrôle de la scie, pouvant conduire à de graves blessures.

1. Avec une compréhension élémentaire du phénomène du rebond, l'utilisateur pourra réduire ou éliminer les facteurs d'effets de 'surprise'. les facteurs effets de surprise contribue à la plupart des accidents.
2. Tenir fermement la scie avec la main droite sur la poignée arrière et la main gauche sur la poignée avant, quand le moteur fonctionne. Empoigner fermement avec les pouces et les doigts en serrant les poignées de la tronçonneuse. Une prise ferme vous aidera à réduire le rebond et à garder le contrôle de la scie.
3. S'assurer que la zone de travail de coupe n'est pas jonchée d'obstacles. Ne laisser pas le bout de NEZ ou BOUT du guide-chaîne entrer en contact avec une bûche, une branche ou tout autre obstacle qui pourrait être frappé pendant l'utilisation de la scie.
4. Toujours couper en utilisant le régime plein gaz du moteur.

BUILDER ELEM

ZI, 32 RUE ARISTIDE BERGES 31270 CUGNAUX, FRANCE

Tel : +33 (0)534.502.502

Fax : +33 (0)534.502.503

www.builder-elem.com

5. Ne pas tronçonner au dessus de la hauteur des épaules. Ne pas tronçonner lorsque le moteur est en surrégime.
6. Suivre les instructions d'affutage et d'entretien de la chaîne données par le constructeur.
7. Observer les instructions de la chaîne de tronçonneuse données par le fabricant.
8. Utiliser uniquement les guides et chaînes de rechange spécifiées par le fabricant ou des pièces de rechange d'origine.

BUILDER ELEM

ZI, 32 RUE ARISTIDE BERGES 31270 CUGNAUX, FRANCE

Tel : +33 (0)534.502.502

Fax : +33 (0)534.502.503

www.builder-elem.com

DESCRIPTIF DE LA TRONÇONNEUSE THERMIQUE TRT3841CW-A

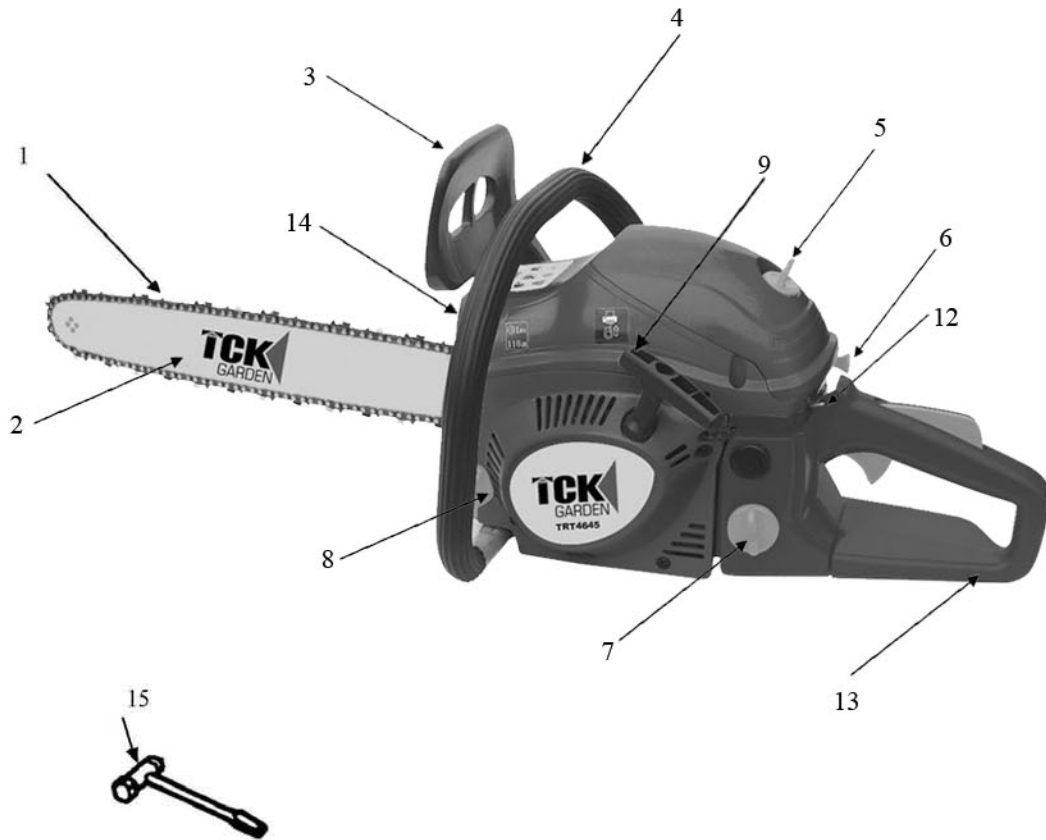

1. Chaîne de tronçonneuse
2. Guide-chaîne
3. Protection avant/Frein de chaîne
4. Poignée avant
5. Couvercle du filtre à air
6. Cordon de démarreur avec poignée
7. Réservoir de carburant mélange essence/huile
8. Réservoir d'huile de la chaîne
9. Interrupteur marche/arrêt du moteur
10. Bouton du volet de démarrage (non visible sur cette vue)
11. Levier du papillon des gaz (non visible sur cette vue)
12. Vis de réglage du papillon des gaz
13. P 15 principale
14. Couvercle du guide-chaîne

BUILDER ELEM

ZI, 32 RUE ARISTIDE BERGES 31270 CUGNAUX, FRANCE

Tel : +33 (0)534.502.502

Fax : +33 (0)534.502.503

www.builder-elem.com

15. Clé

BUILDER ELEM

ZI, 32 RUE ARISTIDE BERGES 31270 CUGNAUX, FRANCE

Tel : +33 (0)534.502.502

Fax : +33 (0)534.502.503

www.builder-elem.com

CARACTERISTIQUES TECHNIQUES

Cylindrée	38 cm ³
Puissance motrice maximale	2 kW
Longueur de coupe	36 cm
Longueur de lame	16" (40 cm)
Pas de chaîne	(3/8"), 9,525 mm
Epaisseur de chaîne	1,27 mm
Vitesse de rotation à vide	3600 tr/min
Rotation max outils de coupe	4600
Vitesse de rotation maximale avec outils de coupe	10000 tr/min
Contenance du réservoir	550 ml
Contenance du réservoir d'huile	260 ml
Fonction anti-vibration	oui
Dentelure roue à chaîne	7 dents x 9,525 mm
Frein à chaîne	oui
Embrayage	oui
Lubrification automatique de la chaîne	oui
Chaîne avec recul minime	oui
Poids net sans chaîne ni rail de guidage	5,5 kg
Poids net (sec)	7 kg
Consommation en essence (spécifique)	560 g/kWh
Niveau de pression acoustique L _{pA}	104 dB(A)
Niveau acoustique L _{WA}	116 dB(A)
Vibration a _{hv} (poignée avant)	maxi. 5,99 m/s ²
Vibration a _{hv} (poignée arrière)	maxi. 7,54 m/s ²
Type de lame	POH16-50CR

BUILDER ELEM

ZI, 32 RUE ARISTIDE BERGES 31270 CUGNAUX, FRANCE

Tel : +33 (0)534.502.502

Fax : +33 (0)534.502.503

www.builder-elem.com

BUILDER ELEM

ZI, 32 RUE ARISTIDE BERGES 31270 CUGNAUX, FRANCE

Tel : +33 (0)534.502.502

Fax : +33 (0)534.502.503

www.builder-elem.com

DEBALLAGE

Instructions :

- Sortir l'outil du carton avec précaution
- Examiner soigneusement l'outil pour s'assurer que rien n'a été endommagé en cours de transport.
- Ne pas jeter l'emballage avant d'avoir effectué le montage de l'appareil, l'avoir examiné et avoir vérifié qu'il fonctionne correctement.

MONTAGE DE LA TRONÇONNEUSE

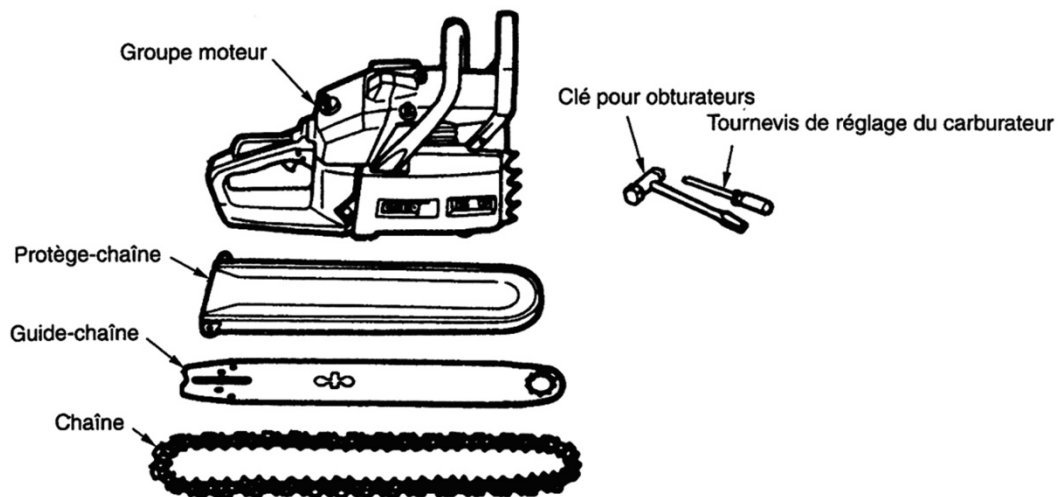

1. Ouverture du couvercle

Utiliser la clé fournie pour retirer les 2 écrous hexagonaux du couvercle latéral. Enlever le couvercle.

2. Vue intérieure de la tronçonneuse

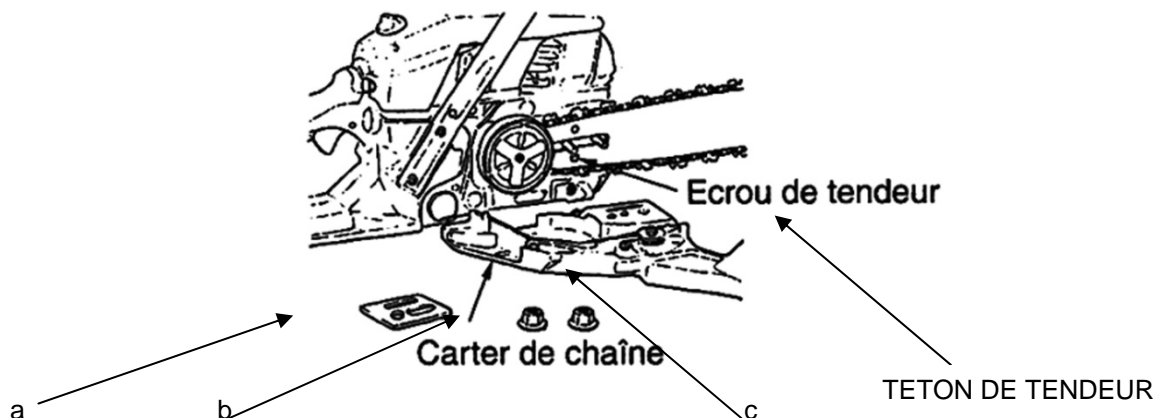

BUILDER ELEM

ZI, 32 RUE ARISTIDE BERGES 31270 CUGNAUX, FRANCE

Tel : +33 (0)534.502.502

Fax : +33 (0)534.502.503

www.builder-elem.com

Retirez la plaque entretoise (a), les boulons de carter chaine (b) et le carter chaine (c).

BUILDER ELEM

ZI, 32 RUE ARISTIDE BERGES 31270 CUGNAUX, FRANCE

Tel : +33 (0)534.502.502

Fax : +33 (0)534.502.503

www.builder-elem.com

3. Positionnement de la vis d'ajustement de tension de chaîne

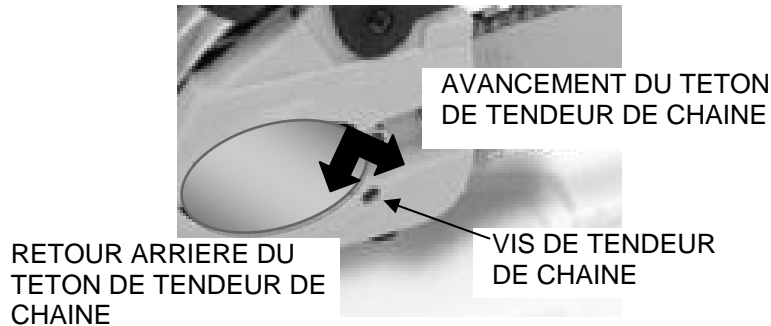

Ajuster le téton de tendeur de chaîne en tournant la vis du tendeur de chaîne avec un tournevis dans le sens anti horaire, jusqu'à ce qu'il soit en butée.

4. Assemblage du guide-chaîne

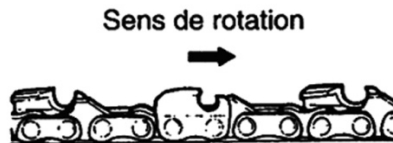

Insérer les 2 boulons dans la fente du guide-chaîne. Pousser le guide vers la gauche en direction du pignon de chaîne.

5. Positionnement de la barre de guide

S'assurer que le téton de tendeur de chaîne est inséré dans le trou inférieur du guide chaîne.

6. Assemblage de la chaîne coupante

ATTENTION !

Porter des gants protecteurs épais lors de la manipulation de la chaîne de tronçonneuse ! Prendre garde aux gouges (dents de coupe) extrêmement tranchantes de la chaîne coupante.

Placer la chaîne de tronçonneuse par-dessus le pignon de la chaîne derrière l'embrayage et l'installer autour du guide-chaîne. S'assurer que la chaîne passe par dessus l'attrape chaîne.

7. Nez du guide-chaîne

S'assurer que la chaîne est correctement placée sur le nez du guide et particulièrement sur le pignon du guide-chaîne.

8. Sens de rotation de la chaîne de tronçonneuse

BUILDER ELEM

ZI, 32 RUE ARISTIDE BERGES 31270 CUGNAUX, FRANCE

Tel : +33 (0)534.502.502

Fax : +33 (0)534.502.503

www.builder-elem.com

ATTENTION !

Le sens des dents de la chaîne de tronçonneuse doit être indiqué par le pictogramme situé sur le guide-chaîne. Le nez du guide-chaîne est à droite, l'unité principale de la tronçonneuse est à gauche. Le mouvement de la chaîne coupante doit être celui indiqué par la flèche. La chaîne de tronçonneuse tourne dans le sens horaire.

BUILDER ELEM

ZI, 32 RUE ARISTIDE BERGES 31270 CUGNAUX, FRANCE

Tel : +33 (0)534.502.502

Fax : +33 (0)534.502.503

www.builder-elem.com

9. Réajustement du couvercle

Assembler le couvercle et serrer les 2 écrous à la main. (Les 2 boulons du guide-chaîne doivent être insérés dans les 2 trous du couvercle). et serrer les 2 écrous à la main.

Utiliser un tournevis pour tourner la vis du tendeur de chaîne. Tout en tenant le bout du guide, régler la tension de la chaîne en faisant tourner la vis de tension dans le sens horaire jusqu'à ce que la chaîne touche la partie inférieure du guide.

10. Serrage des écrous du couvercle

Serrer fermement les écrous avec le bout du guide maintenu vers le haut. Vérifier ensuite que le positionnement de la chaîne est uniforme et que la tension est correcte lors d'un déplacement à la main. Si nécessaire, ajuster avec le couvercle desserré. Après cela, resserrer la vis du tendeur.

Une chaîne correctement tendue doit 'coller' au guide et pouvoir tourner manuellement à la main (porter des gants).

FONCTIONNEMENT

1. DEMARRAGE DU LA TRONÇONNEUSE



A/ Carburant

Mélanger une essence normale sans plomb avec une huile de haute qualité spéciale pour moteurs deux temps à refroidissement à air.

- Utiliser une huile avec anti oxydant de qualité, portant une étiquette indiquant qu'elle est destinée aux moteurs deux temps à refroidissement à air (huile JASO FC ou ISO EGC).
- Ne pas utiliser d'huile BIO ou TWC (pour moteurs deux temps à refroidissement à eau).

Le rapport de mélange recommandé essence : huile est : 50 :1.

AVERTISSEMENT !

Tenir les flammes nues à distance du lieu de manipulation ou de rangement du carburant. Mélanger et conserver le carburant uniquement dans un bidon d'essence approuvé.

BUILDER ELEM

ZI, 32 RUE ARISTIDE BERGES 31270 CUGNAUX, FRANCE

Tel : +33 (0)534.502.502

Fax : +33 (0)534.502.503

www.builder-elem.com

B/ Huile pour chaîne

Utiliser de l'huile spéciale chaîne viscosité SAE # 10W-30 toute l'année ou de l'huile spéciale chaîne viscosité SAE #30-#40 durant l'été et de l'huile spéciale chaîne viscosité SAE #20 durant l'hiver.

BUILDER ELEM

ZI, 32 RUE ARISTIDE BERGES 31270 CUGNAUX, FRANCE

Tel : +33 (0)534.502.502

Fax : +33 (0)534.502.503

www.builder-elem.com

REMARQUE :

Vérifier s'il existe ou non une réglementation spécifique dans votre pays, qui requiert l'usage d'une huile biodégradable. Dans ce cas, il sera interdit d'utiliser les huiles mentionnées ci-dessus.

C/ Resserrer les bouchons des réservoirs

Après avoir rempli l'appareil de carburant et d'huile pour chaîne, utiliser la clé pour serrer le bouchon de chaque réservoir (de carburant et d'huile de la chaîne) de la manière indiquée.

D/ Actionner le frein de la chaîne

Actionner la poignée frein de chaîne manuellement en déplaçant la protection avant vers l'avant en direction du guide-chaîne. La chaîne doit stopper immédiatement.

E/ Bouton du starter

Starter

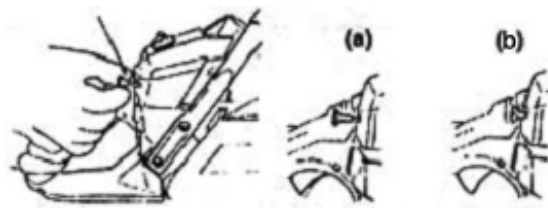

Tirer le starter sur la seconde position. Le starter se refermera et le levier du papillon des gaz se mettra en position de démarrage.

REMARQUE :

Pour redémarrer immédiatement après avoir coupé le moteur, mettre le bouton du starter sur la première position (starter ouvert et levier du papillon des gaz en position de démarrage).

REMARQUE :

Une fois que le bouton du starter a été tiré, il ne reviendra pas à sa position initiale en position de fonctionnement même si l'utilisateur le repousse de la main. Pour ramener le bouton du starter en position de fonctionnement, actionner le levier du papillon des gaz.

F/ Interrupteur marche/arrêt du moteur

BUILDER ELEM

ZI, 32 RUE ARISTIDE BERGES 31270 CUGNAUX, FRANCE

Tel : +33 (0)534.502.502

Fax : +33 (0)534.502.503

www.builder-elem.com

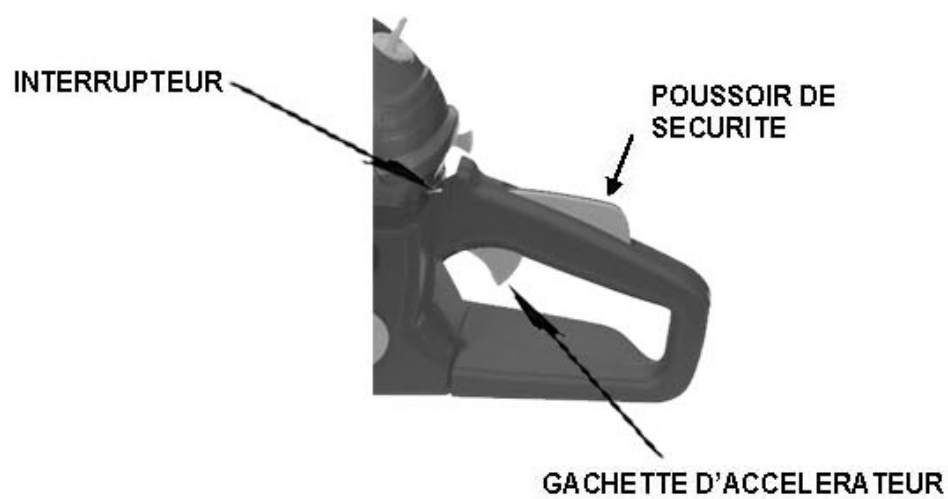

Mettre l'interrupteur sur la position supérieure « I ».

BUILDER ELEM

ZI, 32 RUE ARISTIDE BERGES 31270 CUGNAUX, FRANCE

Tel : +33 (0)534.502.502

Fax : +33 (0)534.502.503

www.builder-elem.com

G/ Démarrage du moteur

AVERTISSEMENT :

Tenir les tierces personnes à distance avant de démarrer le moteur, s'assurer que la chaîne de tronçonneuse n'entre pas en contact avec le sol.

Ne pas démarrer le moteur tout en manipulant la tronçonneuse avec une main. La tronçonneuse pourrait toucher votre corps et vous blesser.

Tenir fermement la tronçonneuse sur le sol et poser le pied sur le bas de la poignée arrière, puis tirer énergiquement le cordon de démarreur 3 ou 4 fois. Lorsque plusieurs explosion du moteur se font entendre (c'est que le moteur a démarré), actionner le levier du papillon des gaz. Si le moteur s'arrête retirer une nouvelle fois sur le cordon de démarreur jusqu'à ce que le moteur démarre.

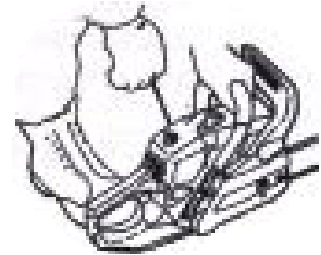

H/ Relâcher le frein de chaîne

Relâcher le frein de chaîne après le démarrage du moteur. Le frein de chaîne peut être relâché en tirant la protection avant vers l'arrière en direction de la poignée avant.

I/ Vérification de l'arrivée d'huile

Après avoir démarré le moteur. Accélérer la tronçonneuse à vitesse moyenne, et observer que l'huile pour lubrifier la chaîne arrive correctement. Pour contrôler le bon fonctionnement de la pompe à huile placer la tronçonneuse à quelques centimètres du sol le nez de guide vers l'avant. Des projections fines d'huile de chaîne doivent être visibles. Le débit de l'huile pour chaîne peut être ajusté en insérant un tournevis dans le trou du bouton de l'embrayage. Trouver un réglage adapté. L'utilisateur doit remplir le réservoir d'huile de chaîne chaque fois qu'il remplit le réservoir de mélange combustible essence/huile.

L'huile de chaîne ne servant qu'à lubrifier le guide et la chaîne il est inutile de lubrifier abondamment afin de limiter la pollution du sol

J/ Réglage du carburateur

Le carburateur a été réglé en usine, mais il peut nécessiter un réajustement suite à un changement des conditions de fonctionnement.

Avant de régler le carburateur, s'assurer que le filtre à air et le filtre (crépine) de carburant soit propre, S'assurer que le mélange combustible essence/huile soit récent (moins d'un mois) et correctement mélangé.

Réglage du carburateur

Votre tronçonneuse est équipée d'un carburateur à membrane. Elle dispose de 3 vis de réglage :

H (High = régime maxi)

L (low = ralenti mi gaz)

T = réglage de papillon des gaz

Pour effectuer un réglage, procéder aux étapes suivantes :

BUILDER ELEM

ZI, 32 RUE ARISTIDE BERGES 31270 CUGNAUX, FRANCE

Tel : +33 (0)534.502.502

Fax : +33 (0)534.502.503

www.builder-elem.com

- 1) Arrêter le moteur et visser les vis de réglage **H** et **L** jusqu'en butée (attention ne pas forcer). Les dévisser ensuite du nombre de tours indiquée ci-dessous.
vis **H** : 1 3/8, vis **L** : 1 1/4.
- 2) Démarrer le moteur et le laisser chauffer avec le papillon des gaz à demi ouvert.
- 3) Faire tourner lentement la vis **L** dans le sens des aiguilles d'une montre jusqu'à trouver la position sur laquelle la vitesse à vide est au maximum, puis dévisser d'un quart (1/4) de tour dans le sens inverse des aiguilles d'une montre.
- 4) Faire tourner la vis de réglage de ralenti (**T**) dans le sens inverse des aiguilles d'une montre de façon à ce que la chaîne de tronçonneuse ne tourne pas. Si la vitesse de rotation à vide est trop lente, faire tourner la vis **T** dans le sens des aiguilles d'une montre.
- 5) Effectuer un test de coupe et ajuster l'aiguille **H** pour obtenir une meilleure puissance de coupe, et non pour obtenir une vitesse maximum.

ATTENTION !

La vis H intervient sur le régime moteur maximum. En cas de mauvais fonctionnement, voir l'une de nos stations SAV

2. MOTEUR EN FONCTIONNEMENT

Tenir toujours fermement la machine avec les deux mains quand le moteur fonctionne. Maintenir fermement l'appareil avec les mains en serrant les poignées.

Tenir votre corps éloigné de la machine quand le moteur est en marche.

Diriger la chaîne coupante dans le sens inverse à votre corps.

A. Frein de chaîne

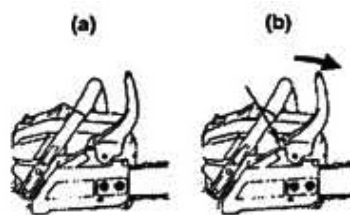

Cette machine est équipée d'un frein de chaîne automatique à inertie qui arrête la rotation de la chaîne de tronçonneuse lors de l'apparition de rebond pendant la coupe. Le frein est actionné automatiquement par la force d'inertielle qui agit sur le poids installé à l'intérieur de la protection avant.

Ce frein peut également être actionné manuellement avec la protection avant.

S'assurez en effectuant des inspections quotidiennes que le frein de chaîne fonctionne correctement.

Pour faire un test :

BUILDER ELEM

ZI, 32 RUE ARISTIDE BERGES 31270 CUGNAUX, FRANCE

Tel : +33 (0)534.502.502

Fax : +33 (0)534.502.503

www.builder-elem.com

Faire fonctionner la tronçonneuse à son régime maximum pendant quelques secondes puis pousser le protecteur avant en pivotant le poignet de la main gauche vers l'avant sans lâcher la poignée. La chaîne doit s'arrêter immédiatement avec le moteur à pleine vitesse.

Si la chaîne met du temps pour s'arrêter ou ne s'arrête pas, **arrêtez immédiatement d'utiliser la tronçonneuse et contacter votre réparateur.**

B. Arrêt du moteur

Relâcher le levier du papillon des gaz plusieurs secondes pour laisser le moteur s'arrêter complètement.

BUILDER ELEM

ZI, 32 RUE ARISTIDE BERGES 31270 CUGNAUX, FRANCE

Tel : +33 (0)534.502.502

Fax : +33 (0)534.502.503

www.builder-elem.com

Mettre l'interrupteur du moteur sur la position « O » STOP en le poussant vers le bas.

Une fois que le moteur est arrêté et que la tronçonneuse a refroidi, mettre le couvercle du guide-chaîne sur la guide-chaîne.

C. Sciage

Lire tout d'abord les instructions de sécurité !

La tronçonneuse doit être utilisée uniquement pour couper le bois. Il est interdit de couper d'autres types de matériaux. Les vibrations et le rebond varient selon les différents matériaux et les exigences des réglementations de sécurité ne seraient pas respectées.

Ne jamais utiliser la tronçonneuse comme un levier pour soulever, déplacer ou fendre des objets.

Ne pas la fixer sur un support non stable.

Il n'est pas nécessaire de forcer sur la scie pour qu'elle coupe.

Appliquer uniquement une légère pression en faisant tourner le moteur plein gaz.

D. Abattage d'arbres

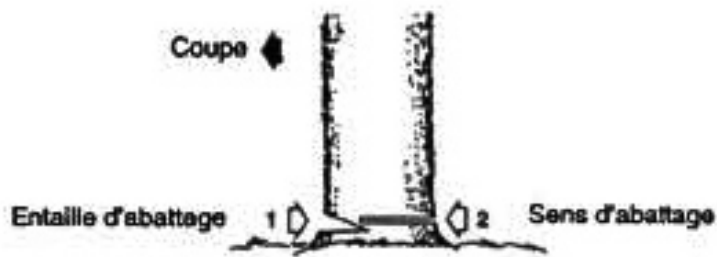

Déterminer la direction de la chute de l'arbre à abattre en prenant en compte le vent, l'inclinaison du tronc, de la disposition des branches les plus lourdes, de la commodité des travaux après abattage et toutes autres facteurs pouvant mettre en danger votre sécurité et celle d'autrui.

Nettoyer la zone de travail autour de l'arbre à abattre. Prévoir un chemin de retraite pour s'évacuer quand l'arbre va tomber.

Attention à avoir une position stable pour assurer sa position.

Faire une entaille dans l'arbre de 1/3 de son diamètre sur le côté où vous prévoyez sa chute, et faire la coupe du côté opposé à l'entaille à un niveau légèrement supérieur au bas de la première entaille. (Voir schéma)

AVERTISSEMENT !

Avant d'abattre un arbre, faire évacuer toutes les personnes présentes et surveiller la zone de travail. Il est nécessaire d'avertir le voisinage du danger potentiel.

AVERTISSEMENT !

Avant d'abattre un arbre, vérifier l'absence de ligne électrique ou téléphonique à proximité. Si l'intervention se situe à proximité de ses éléments, prévenir impérativement les sociétés concernées.

BUILDER ELEM

ZI, 32 RUE ARISTIDE BERGES 31270 CUGNAUX, FRANCE

Tel : +33 (0)534.502.502

Fax : +33 (0)534.502.503

www.builder-elem.com

AVERTISSEMENT !

L'abattage d'un arbre à proximité d'une construction doit être confié à un professionnel

BUILDER ELEM

ZI, 32 RUE ARISTIDE BERGES 31270 CUGNAUX, FRANCE

Tel : +33 (0)534.502.502

Fax : +33 (0)534.502.503

www.builder-elem.com

AVERTISSEMENT !

Toujours bien se caler les pieds. Ne pas monter sur le tronc. Prendre garde au fait que le tronc risque de se retourner, de rouler ou de rebondir par effet d'élastique. Si le terrain est en pente, toujours se tenir plus haut que le tronc sur la pente.

Respecter toutes les consignes pour éviter le rebond de la tronçonneuse, avant de couper une branche ou un tronc en flexion/tension, observer le sens de la flexion/tension et finir la coupe à l'opposé du côté en flexion/tension pour éviter que le guide-chaîne ne soit coincé dans la coupe.

AVERTISSEMENT !

Ne pas utiliser le levier du papillon des gaz, ni l'interrupteur avec votre main gauche ni tenir la poignée avant avec votre main droite. L'utilisateur ne doit jamais permettre à son corps de se trouver dans l'alignement de la chaîne pendant l'usage de la scie.

AVERTISSEMENT !

Ne pas se tenir sur une échelle ou sur un appareil similaire pendant l'utilisation de la tronçonneuse.

Ne pas effectuer de découpe au-dessus de la hauteur des épaules.

Toujours utiliser les deux mains pour saisir la tronçonneuse.

E. Débitage et ébranchage

• Tronc reposant sur le sol :

Couper à moitié, retourner le tronc et finir la coupe par l'autre côté.

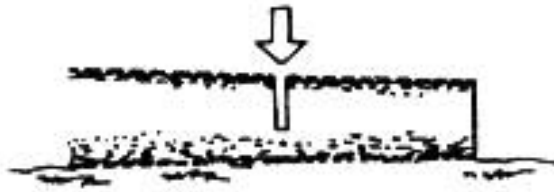

• Tronc en surélévation

Commencer par couper un tiers par en dessous dans la zone A et finir la coupe par-dessus. Dans la zone B, couper un tiers par-dessus et finir la coupe par en dessous
Ebranchage d'un arbre abattu

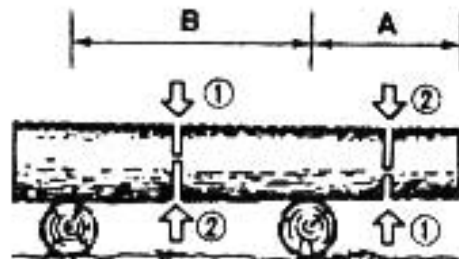

• Ebranchage d'un arbre abattu

D'abord vérifier comment la branche est posée au sol. Ensuite, faire la coupure initiale sur le dessus et finir par scier depuis le côté opposé.

ATTENTION !

Rester vigilant, une branche coupée peut revenir sur l'utilisateur.

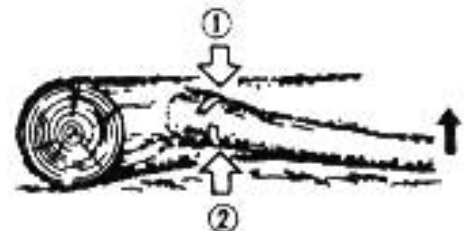

BUILDER ELEM

ZI, 32 RUE ARISTIDE BERGES 31270 CUGNAUX, FRANCE

Tel : +33 (0)534.502.502

Fax : +33 (0)534.502.503

www.builder-elem.com

BUILDER ELEM

ZI, 32 RUE ARISTIDE BERGES 31270 CUGNAUX, FRANCE

Tel : +33 (0)534.502.502

Fax : +33 (0)534.502.503

www.builder-elem.com

- **Elagage d'un arbre**

Couper la branche vers le haut (1) en partant du dessous, puis par le dessus de la branche vers le bas.

ATTENTION !

- Ne pas utiliser de support pour les pieds ou une échelle/escabeau instable.
- Ne pas couper au-dessus de la hauteur des épaules.
- Utiliser toujours ses deux mains pour faire fonctionner la tronçonneuse.

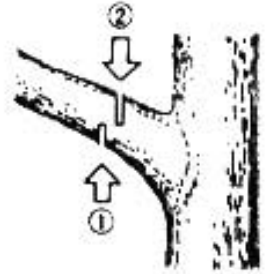

REMISAGE ET TRANSPORT

1. REMISAGE DE LA TRONÇONNEUSE THERMIQUE

A. Procédure pour remiser correctement la tronçonneuse thermique :

- **Ne jamais oublier de nettoyer consciencieusement le matériel** avant de stocker celui-ci pendant une longue période de non utilisation. Nettoyer la tronçonneuse en utilisant une éponge et de l'eau pour nettoyer les parties en plastique.
- **Vidanger totalement le réservoir de carburant** car stocké pendant une longue période, l'huile et l'essence du mélange peuvent se dissocier et provoquer une panne très grave lors de la remise en route du moteur. De plus, l'essence vieillissant très rapidement (durée de vie inférieure à 1 mois), et provoquant des dépôts gommeux, la remise en marche de votre appareil se fera avec beaucoup de difficultés avec cette vieille essence. Démarrer le moteur de la tronçonneuse et le laisser tourner jusqu'à ce qu'il s'arrête complètement.
- Ranger toujours la tronçonneuse avec le couvercle du guide-chaîne en place dans un lieu sec et hors de la portée des enfants.
- **Dévisser la bougie et introduire 1 ou 2 cuillerées à soupe d'huile moteur par son orifice.** Tirer 2 ou 3 fois sur le lanceur de façon à bien imprégner le piston et le cylindre avec cette huile. Remettre en place la bougie.

B. Procédure pour démarrer correctement la tronçonneuse après un remisage :

Pour le redémarrage du moteur après l'hivernage, ne jamais réutiliser le vieux mélange mais refaire impérativement un nouveau mélange avec de l'essence récente de moins d'un mois.

2. TRANSPORT DE LA TRONÇONNEUSE THERMIQUE

Si le moteur a fonctionné, attendre au moins 15 minutes que la tronçonneuse soit refroidie.

Mettre le fourreau de protection de la chaîne avant tous déplacements.

Transporter toujours la tronçonneuse avec le moteur à l'arrêt, et refroidi, le fourreau de protection de la chaîne et du guide-chaîne en place et le pot d'échappement éloigné de votre corps.

Un moteur ou un échappement chaud peuvent brûler et peuvent embraser les matériaux inflammables.

BUILDER ELEM

ZI, 32 RUE ARISTIDE BERGES 31270 CUGNAUX, FRANCE

Tel : +33 (0)534.502.502

Fax : +33 (0)534.502.503

www.builder-elem.com

Le transport de l'appareil doit se faire réservoir vide. Effectuer la vidange du réservoir du mélange carburant essence/huile afin de réduire la possibilité de fuite de carburant au maximum.

BUILDER ELEM

ZI, 32 RUE ARISTIDE BERGES 31270 CUGNAUX, FRANCE

Tel : +33 (0)534.502.502

Fax : +33 (0)534.502.503

www.builder-elem.com

MAINTENANCE

1. ENTRETIEN

AVERTISSEMENT !

Avant de nettoyer, d'inspecter ou d'entretenir votre tronçonneuse, s'assurer que le moteur est arrêté et a refroidi. Débrancher la bougie d'allumage pour éviter les démarrages accidentels.

A. Le filtre à air



Séparer le filtre en deux et brosser-le avec de l'essence pour retirer et nettoyer la saleté des mailles. Lors de l'utilisation d'air comprimé, procéder au soufflage par l'intérieur. Pour réassembler les deux moitiés du filtre, positionner les face à face et appuyer jusqu'à ce qu'elles produisent un déclic.

B. La sortie d'huile

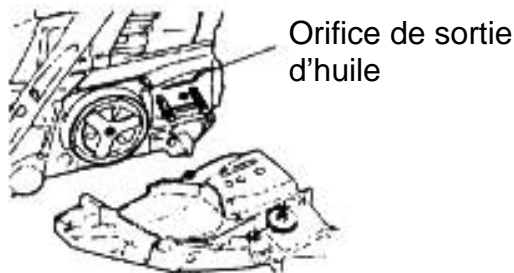

Démonter le guide-chaîne et vérifier que l'orifice de sortie d'huile n'est pas bouché.

C. Le guide-chaîne

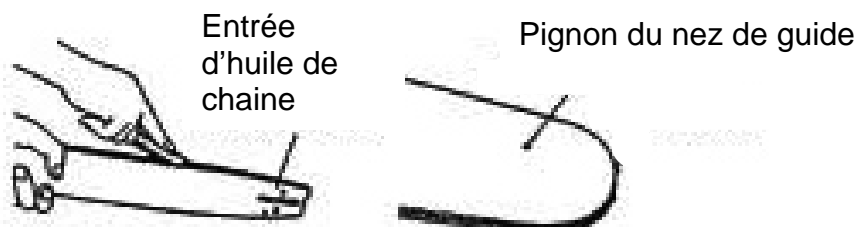

Lorsque le guide-chaîne est démonté, retirer la sciure des rainures du guide de l'orifice d'entrée d'huile de chaîne.

Graisser le pignon du nez de guide situé sur le bout du guide chaîne.

BUILDER ELEM

ZI, 32 RUE ARISTIDE BERGES 31270 CUGNAUX, FRANCE

Tel : +33 (0)534.502.502

Fax : +33 (0)534.502.503

www.builder-elem.com

Retourner parfois le guide-chaîne pour une usure régulière de chaque côté
Le guide chaîne doit être parfaitement droit. Si l'utilisateur constate qu'il est légèrement cintré il ne doit pas utiliser la tronçonneuse et il doit procéder au changement des organes de coupe (guide et chaîne).

BUILDER ELEM

ZI, 32 RUE ARISTIDE BERGES 31270 CUGNAUX, FRANCE

Tel : +33 (0)534.502.502

Fax : +33 (0)534.502.503

www.builder-elem.com

D. Le nettoyage du cylindre

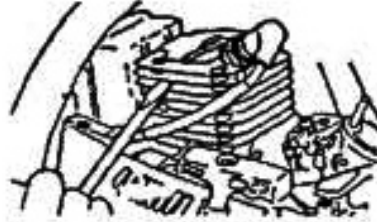

De la poussière ou de la sciure bouchant les ailettes de refroidissement du cylindre provoquera la surchauffe du moteur. Vérifier de temps à autre la propreté des ailettes de refroidissement du cylindre après avoir retiré le filtre à air et le couvercle du cylindre. Lors de l'installation du couvercle du cylindre, s'assurer que les fils et bagues isolantes de l'interrupteur sont correctement positionnés.

E. Le filtre de carburant

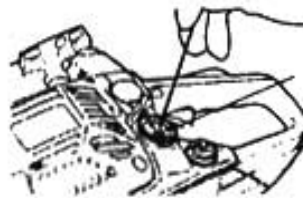

Crépine de mélange
combustible
essence/huile

Utiliser un crochet pour sortir le filtre (crépine) de son emplacement.

Démonter le filtre et le laver avec de l'essence, ou bien, si nécessaire remplacer par un nouveau.

F. La bougie d'allumage

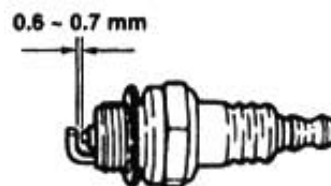

- **Démontage de la bougie d'allumage** : retirer le couvercle et le filtre à air de la manière indiquée sur la fig.18. Utilisez la clé fournie pour desserrer et dévisser la bougie d'allumage.
- **Nettoyage de la bougie d'allumage** : nettoyer les électrodes avec une brosse et ajuster l'écartement m à 0.65 mm si nécessaire.

G. Affutage de la chaîne de tronçonneuse

AVERTISSEMENT !

Porter des gants épais lors de l'affutage des gouges (dents de coupe) de la chaîne.

ATTENTION !

Poser la lime sur la gouge (dent de coupe) et la pousser bien droite. Tout en maintenant l'orientation de la lime indiquée ci-contre (30°).

BUILDER ELEM

ZI, 32 RUE ARISTIDE BERGES 31270 CUGNAUX, FRANCE

Tel : +33 (0)534.502.502

Fax : +33 (0)534.502.503

www.builder-elem.com

Après affûtage de toutes les gouges (dents de coupe), vérifier les limiteurs de profondeur des gouges à l'aide d'un gabarit en limant à la cote indiquée ci-dessous (0.64) tout en arrondissant l'arrête du limiteur de profondeur.

BUILDER ELEM

ZI, 32 RUE ARISTIDE BERGES 31270 CUGNAUX, FRANCE

Tel : +33 (0)534.502.502

Fax : +33 (0)534.502.503

www.builder-elem.com

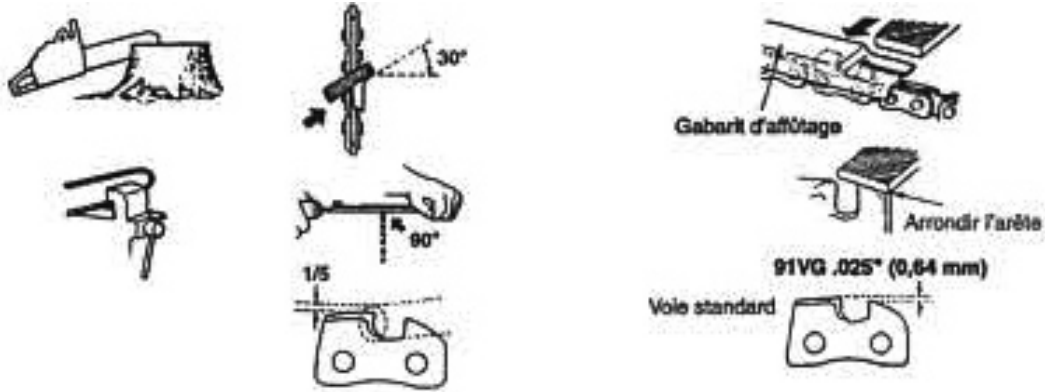

Il est vraiment important pour obtenir un fonctionnement souple et sûr que les gouges (dents de coupe) de la chaîne de tronçonneuse soient toujours affûtées.

Les chaînes de tronçonneuse doivent être affûtées quand :

- La sciure devient poussiéreuse
- L'opérateur a besoin de forcer davantage pour scier
- La coupe n'est pas droite
- La vibration augmente
- La consommation de carburant augmente

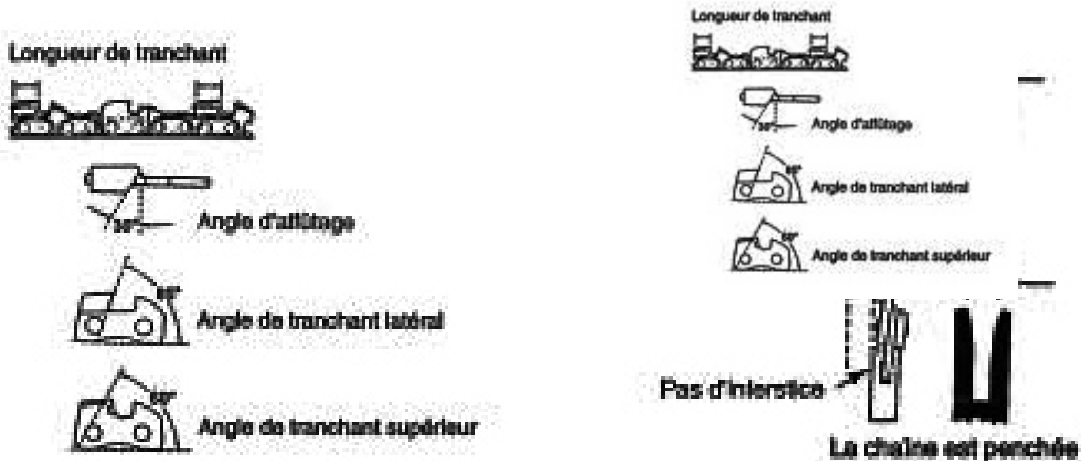

2. PROBLEMES ET SOLUTIONS

Problème	Causes possibles	Solution
Le moteur démarre et tourne, mais la chaîne ne tourne pas.	1. Frein de chaîne engagé	1. Relâcher le frein de chaîne de la manière indiquée dans le manuel « Relâcher le frein de chaîne ». 2. Régler la tension de la chaîne de

BUILDER ELEM

ZI, 32 RUE ARISTIDE BERGES 31270 CUGNAUX, FRANCE

Tel : +33 (0)534.502.502

Fax : +33 (0)534.502.503

www.builder-elem.com

	2.Chaine trop tendue	la manière indiquée dans le manuel « Régler la tension de la chaîne »
--	----------------------	---

BUILDER ELEM

ZI, 32 RUE ARISTIDE BERGES 31270 CUGNAUX, FRANCE

Tel : +33 (0)534.502.502

Fax : +33 (0)534.502.503

www.builder-elem.com

Problème	Causes possibles	Solution
Le guide et la chaîne chauffent et produisent de la fumée	<ol style="list-style-type: none"> 1. Réservoir d'huile de la chaîne vide. 2. La lubrification de la chaîne ne marche pas. 3. Tension de chaîne trop haute. 4. Guide-chaîne et chaîne endommagés. 	<ol style="list-style-type: none"> 1. Remplir le réservoir d'huile ; le réservoir d'huile doit être vérifié et rempli régulièrement. 2. Faire tourner avec les papillons des gaz à demi ouvert entre 30 et 45 secondes. Arrêter la tronçonneuse et vérifier si de l'huile coule sur le guide-chaîne. S'il y a de l'huile, c'est que la chaîne est émoussée ou que le guide est endommagé. S'il n'y a pas d'huile (et que le réservoir d'huile est plein), nettoyer la sortie d'huile de la manière indiquée plus haut. Si le graissage automatique ne fonctionne toujours pas, contactez un réparateur agréé. 3. régler la tension de la chaîne de la manière indiquée dans le manuel « Régler la tension de la chaîne ». vérifier que le guide-chaîne et la chaîne ne sont pas endommagés. Consulter le manuel « maintenance ». si nécessaire remplacer par un nouveau guide/ une nouvelle chaîne du même type.
Le moteur démarre mal ou ne s'accélère pas	<ol style="list-style-type: none"> 1. Filtre de carburant bouché. 2. Conduit de carburant bouché 3. Carburateur défectueux 4. Mélange de carburant contenant trop d'huile. 5. Allumage éteint 6. Système d'allumage défectueux 7. Bougie d'allumage sale ou défectueuse 	<ol style="list-style-type: none"> 1. Nettoyer le filtre de carburant 2. Nettoyer le conduit de carburant 3. Contacter le centre de réparation 4. Utiliser le mélange de carburant indiqué dans ce manuel 5. Mettre l'interrupteur marche/arrêt du moteur sur la position Marche (ON) 6. Contacter le centre de réparation 7. Nettoyer la bougie d'allumage et réinitialiser l'écartement de la manière décrite dans le manuel, ou bien remplacer la bougie d'allumage
Le moteur ne démarre pas	Moteur défectueux	Contacter le centre de réparation

BUILDER ELEM

ZI, 32 RUE ARISTIDE BERGES 31270 CUGNAUX, FRANCE

Tel : +33 (0)534.502.502

Fax : +33 (0)534.502.503

www.builder-elem.com

Problème	Causes possibles	Solution
Le moteur tourne, mais cale rapidement ou accélère faiblement	<ol style="list-style-type: none">1. Filtre à air sale2. Filtre de carburant sale3. Ouverture du réservoir de carburant bouchée4. Bougie d'allumage sale ou défectueuse5. Réglage erroné du carburateur6. Pot d'échappement (silencieux) bouché	<ol style="list-style-type: none">1. Nettoyer ou remplacer le filtre à air2. Nettoyer ou remplacer le filtre de carburant3. Nettoyer l'ouverture du réservoir de carburant4. Nettoyer la bougie d'allumage et réinitialiser l'écartement de la manière décrite dans le manuel, ou bien remplacer la bougie d'allumage.5. Contacter le centre de réparation pour régler le carburateur6. Nettoyer Pot d'échappement (silencieux)

AVERTISSEMENT !

Si la tronçonneuse ne fonctionne pas correctement, si le bruit ou les vapeurs dégagées sont anormaux, si le moteur ne peut être mis en marche ou arrêté suivant les procédures décrites ci dessus, si le frein de chaîne ne fonctionne pas correctement, ou s'il survient toute autre irrégularité ou dysfonctionnement, ne pas essayer de réparer vous-même la tronçonneuse. Contacter un Service Après Vente agréé.

ENVIRONNEMENT



Les produits électriques ne doivent pas être mis au rebut avec les déchets ménagers. Merci de les recycler dans les points de collecte prévus à cet effet. Adressez-vous auprès des autorités locales ou d'un revendeur pour obtenir des conseils sur le recyclage.



FR / CERTIFICAT DE CONFORMITÉ



BUILDER ELEM

ZI, 32 RUE ARISTIDE BERGES 31270 CUGNAUX, FRANCE

Tel : +33 (0)534.502.502

Fax : +33 (0)534.502.503

www.builder-elem.com

certifie que les machines :

TRT4645

sont en conformité avec les normes
suivantes :

EN ISO 11681-1 :2004

EN 55012 :2002

EN ISO 14982 :1998

Et satisfont aux directives suivantes :

Directive Machine 98/37/CE

Directive CEM 2004/108/EC

Directive Emission 2002/88/EC

Directive Noise 2000/14/ec

A handwritten signature in black ink, appearing to be "Philippe Marie".

Philippe MARIE / PDG
05-15-2009